

## CANHÃO MONITOR FIXO MODELO PROTECTOR

### DESCRIÇÃO

O Canhão Monitor Fixo Modelo SC-Protector foi projetado para a utilização nos sistemas de combate a incêndios fixos, quando montado com esguicho de água, destina-se ao resfriamento e quando montado com esguicho de espuma, destina-se ao combate a incêndios de líquidos inflamáveis, tem incorporado uma válvula esfera de 3" com passagem plena. Tornando-se um equipamento compacto e simples.



### CARACTERÍSTICAS TÉCNICAS

- Fabricado em liga de alumínio ANSI A356.0-T6
- Pintura a pó interna e Externamente em (EPOXI), na cor vermelha
- Conexão de Entrada: Flange de 3" ou 4", padrão ANSI
- Conexão de Saída: Rosca macho de 2.1/2" NH 7,5 FPP
- Vazão Máxima de 1250 GPM (4800 LPM)
- Movimento horizontal de 360° com travamento em qualquer posição
- Movimento Vertical de 80° acima e 70° abaixo da horizontal
- Possui válvula esfera em aço inoxidável de 3", para abertura e fechamento do canhão

### APLICAÇÃO

É adequado para uso em áreas de alto risco como:

- Instalações em galpões de armazenamento de açúcar
- Usinas
- Tanques de armazenamento de combustíveis
- Diques de contenção,
- Hangares
- Plataformas de carregamento
- Refinarias
- Plantas químicas e petroquímicas
- Helíportos



## DESCRIÇÃO

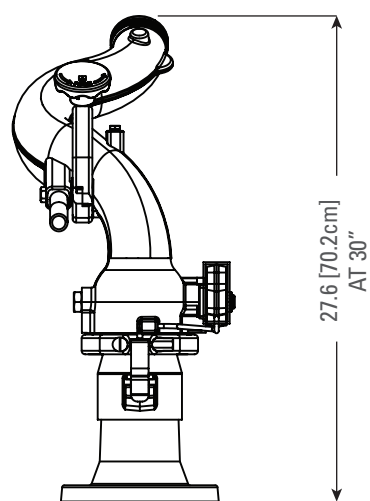
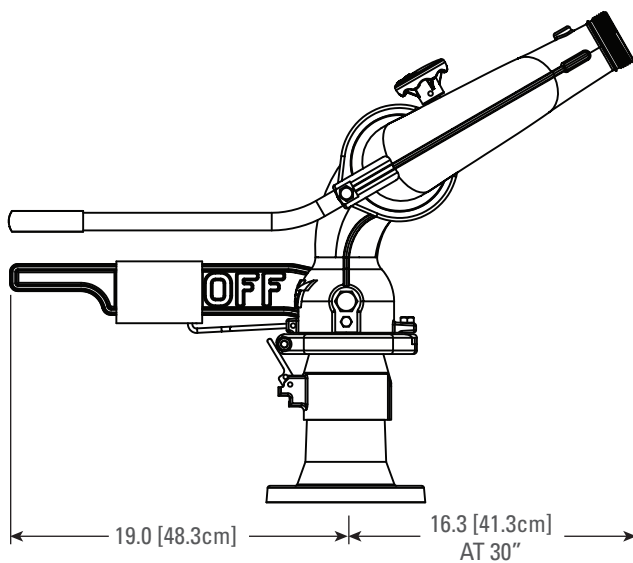
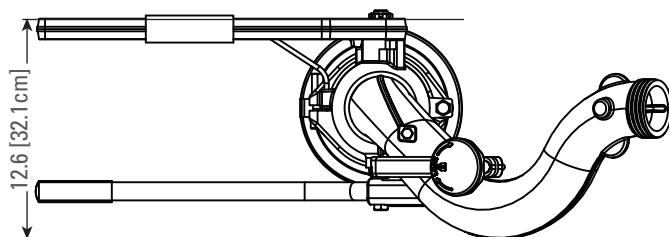
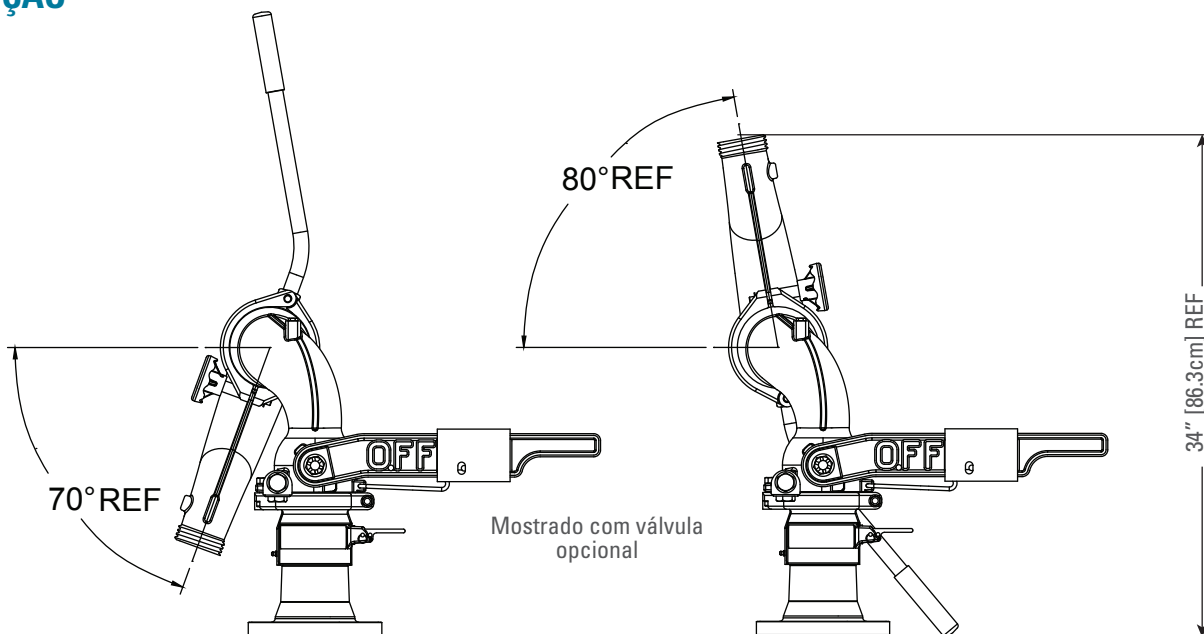

## GRÁFICO

